

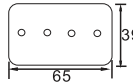

## MONTAŻ ZŁĄCZA DO SZYNY PROSTEJ



### Montaż szyny liniowej za pomocą łącznika do szyny prostej

NO	NAME	SKU	PICTURE	SIZE	DESCRIPTION
1.	Zestaw łączników do szyny (płyta metalowa)	7971			Służy do oznaczania linii prostej na szynie, po 1 szt. do połączenia się z każdym segmentem
2.	Zestaw złączy szynowych (złącze proste)				Opcja liniowego połączenia szyn pod napięciem elektrycznym

1. Zdejmij zaślepkę końcową z szyny i podłącz do osłony końcowej złącze do szyny prostej.
2. Zamontuj złącze do szyny prostej na stałych płytach metalowych w szczelinie na tylnej ścianie i przymocuj mocno śruby za pomocą 6-futowego klucza imbusowego.
3. Połącz końce drugiej szyny i zabezpiecz śrubę sześciokątną w środku.
4. Po połączeniu dwóch szyn przesunij prawe złącze w stronę miejsca połączenia dwóch szyn w celu zabezpieczenia przewodności elektrycznej w środku.

## MONTAŻ ZŁĄCZA NAROŻNEGO na 90°

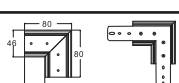

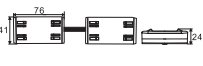
### Zamontowanie szyny za pośrednictwem poziomego złącza 90°:

NO	NAME	SKU	PICTURE	SIZE	DESCRIPTION
1.	Złącze narożne 90 stopni	7972			Do poziomego połączenia narożników powierzchniowych 90° do montażu powierzchniowego na szynach / żyrandol / (bez skrzydeł)
2.	Łącznik szynowy w kształcie litery „L”.	Included with SKU:7972			Używa się pod napięciem / opcja do połączenia z szyną w kształcie litery „L”.

1. Zdejmij zaślepkę końcową z szyny i podłącz do szyny jeden koniec złącza w kształcie litery „L”.
2. Zamontuj złącze 90-stopniowe do szyny.
3. Włóż drugi koniec złącza w kształcie litery "L" do szczeliny na szynie przeznaczonej do połączenia.
4. Wyrównaj szynę ze złączem narożnym na 90 stopni i zabezpiecz je w celu zakończenia zamontowania złącza.

## MONTAŻ ZEWNĘTRZNEGO ZŁĄCZA KĄTOWEGO

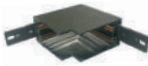
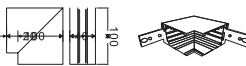

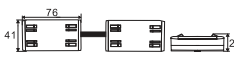





### Montaż na szynie z zewnętrznym łącznikiem narożnym do montażu pionowego

NO	NAME	SKU	PICTURE	SIZE	DESCRIPTION
1.	Łącznik narożny zewnętrzny	7973			Do pionowego połączenia szyn
2.	Łącznik szynowy w kształcie litery „L”.	Included with SKU:7973			Używa się pod napięciem / opcja do połączenia z szyną w kształcie litery „L”.

1. Zdejmij zaślepkę końcową z szyny i podłącz do szyny jeden koniec złącza w kształcie litery „L”.
2. Zamontuj zewnętrzne złącze narożne do szyny.
3. Włóż drugi koniec złącza w kształcie litery „L” do szczeliny na szynie przeznaczony do połączenia.
4. Wyrównaj szynę z zewnętrznym złączem narożnym i zabezpiecz je w celu zakończenia zamontowania złącza.

### **MONTAŻ ZŁĄCZA W KSZTAŁCIE LITERY „T”**







**Zamontowanie szyny za pośrednictwem złącza w kształcie litery „T”:**

NO	NAME	SKU	PICTURE	SIZE	DESCRIPTION
1.	Zestaw łączników do szyny (płyta metalowa)	7971			Służy do oznaczania linii prostej na szynie, po 1 szt. do połączenia się z każdym segmentem
2.	Łącznik szynowy w kształcie litery „L”.	Included with SKU:7975			Używa się pod napięciem / opcja do połączenia z szyną w kształcie litery „L”.
3.	Zestaw złączy szynowych (złącze proste)	Included with SKU:7971			Opcja liniowego połączenia szyn pod napięciem elektrycznym
4.	Złącze w kształcie litery „T”	7975			Do połączenia wyłącznie urządzeń oświetleniowych o wysokiej jasności / podniesionych / wbudowanych bez bocznej szyny w kształcie litery „T”.

1. Zamocuj 3 szt. łączniki szynowe (metalowa płytka) w taki sposób, aby uzyskać łącznik szynowy w kształcie litery „T”, jak pokazano na rysunku poniżej.
2. Zdejmij zaślepkę końcową z szyny i podłącz do szyny jeden koniec złącza w kształcie litery „L”.
3. Włóż drugi koniec złącza w kształcie litery „L” do szczeliny na drugiej szynie. Po tym postaw pierwszą i drugą szynę na złączu w kształcie litery „L” w celu utworzenia łącznika szynowego w kształcie litery „L”, jak pokazano na rysunku poniżej.
4. Zamontowanie trzeciej szyny - przymocuj na jednej osłonie liniowe złącze do szyny prostej.
5. Postaw trzecią szynę na łącznikowej stalowej płycie łącznika w kształcie litery „T”, aby dokonać zamontowanie w kształcie litery „T”.
6. Po zakończeniu montażu w kształcie litery „T” przesun złączającą skrzynkę do szyny prostej w środku połączenia, między segmentami połączonej szyny, aby zapewnić przewodnictwo elektryczne, i dokończ montaż, jak pokazano na poniższym rysunku.

### **MONTAŻ ZŁĄCZA W KSZTAŁCIE LITERY „X”**



**Zamontowanie szyny za pośrednictwem złącza w kształcie litery „X”:**

NO	NAME	SKU	PICTURE	SIZE	DESCRIPTION
1.	Zestaw łączników do szyny (płyta metalowa)	7971			Służy do oznaczania linii prostej na szynie, po 1 szt. do połączenia się z każdym segmentem
2.	Łącznik szynowy w kształcie litery „L”.	Included with SKU:7974			Używa się pod napięciem / opcja do połączenia z szyną w kształcie litery „L”.
3.	Złącze w kształcie litery „X”	7974			Do połączenia wyłącznie szyn przeznaczonych do montażu powierzchniowego / żyrandol / wbudowania (bez skrzydeł) + złącze w kształcie litery „X”

1. Przymocuj 4 szt. łączniki szynowe (metalowa płyta), aby uzyskać łącznik szynowy w kształcie litery „X”.
2. Zdejmij zaślepkę końcową z szyny i podłącz do szyny jeden koniec złącza szynowego w kształcie litery „L”.
3. Postaw jeden koniec złącza szynowego w kształcie litery „X” na końcu pierwszej szyny. Zamontuj łącznik szynowy w kształcie litery „L” na drugiej szynie i zamontuj drugą szynę na łączniku szynowym w kształcie litery „X” w taki sposób, aby uzyskać połączenie w kształcie litery „L”.
4. Zamontuj trzecią i czwartą szynę za pomocą łącznika szynowego w kształcie litery „L”. Zobacz kroki 2 i 3 (ta sama metoda zamontowania), aby zakończyć montaż szyn na złączu w kształcie litery „X”. Po zakończeniu połączenia przesunij skrzynkę zasilającą do środka obszaru połączenia (patrz rysunek poniżej), aby zapewnić przewodnictwo elektryczne szyn.

### **POKROWCE MONTAŻOWE NA SZYNĘ MAGNETYCZNĄ PC (DOTYCZA SZYN WSZYSTKICH SERII)**

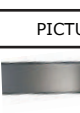
#### **Montaż szyny z osłoną PC**

NO	NAME	SKU	PICTURE	SIZE	DESCRIPTION
1.	Oslona do szyny	7978			Oslona PC do szyny magnesowej bez lampy

Po tym, jak szyna magnetyczna została zamontowana, na niej przymocuj na stałe lampę na magnesach, ale bez żadnych innych części ani akcesoriów w celu zapewnienia możliwości postawienia osłony w prawidłowej pozycji.

1. Osłona PC musi być zamontowana na pustej szynie w celu dokonania bezpieczniejszego i bardziej kompletnego zamontowania całej konstrukcji.